

## ENGLISH

### IMPORTANT

- Should you require information about installation, operation or maintenance of the product that is not covered in this instruction document you should refer the matter to an authorised Carlo Gavazzi representative. The information in this document is not considered binding on any product warranty.
- Only authorised and qualified personnel should be allowed to install and perform maintenance on this equipment.
- For use in Pollution Degree 2 Environment.
- If the instrument is used in a manner not specified by the producer, the protection provided by the instrument may be impaired.
- Make sure that the connections are correctly carried out in order to avoid any malfunctioning or damage to the instrument.
- MicroUSB port (BUS) should be used only for internal bus connection



## DANSK

### VIGTIGT

- Såfremt du har behov for oplysninger vedrørende installation, betjening eller vedligeholdelse af produktet, der ikke er indeholdt i dette dokument, bedes du rette henvendelse til en autoriseret Carlo Gavazzi-repræsentant. Oplysningerne i dette dokument er ikke bindende i henhold til nogen produktgaranti.
- Det er kun autoriseret personale, der må installere og udføre vedligeholdelse på dette udstyr.
- Til brug i forureningsgrad II-miljø.
- Hvis instrumentet skal anvendes på en måde, der ikke er beskrevet af producenten, kan beskyttelsen af instrumentet blive svækket.
- Kontrollér, at tilslutningerne er foretaget korrekt for at undgå fejlfunktioner eller beskadigelse af instrumentet.
- MicroUSB -port (BUS) bør kun bruges til intern busforbindelse



## ESPAÑOL

### IMPORTANTE

- En caso de necesitar información sobre la instalación funcionamiento o mantenimiento del producto que no venga reflejada en este documento de instrucciones, deberá consultar con su distribuidor o con una oficina de Carlo Gavazzi. La información de este documento no se considera vinculante con la garantía del producto.
- Solo personal autorizado y cualificado puede instalar y realizar labores de mantenimiento de este equipo.
- Para uso en entornos con grado de contaminación 2.
- Si el equipo se utiliza de forma no especificada por el fabricante, la protección dotada al equipo puede resultar dañada.
- Asegúrese de que las conexiones relevantes se han llevado a cabo correctamente, con el fin de evitar un funcionamiento incorrecto o que el equipo resulte dañado.
- El puerto micro USB (BUS) debe usarse solo para la conexión del bus interno



## DEUTSCH

### WICHTIG

- Wenn Sie Informationen zur Installation, zum Betrieb oder zur Wartung des Produkts benötigen, die nicht in dieser Anleitung enthalten sind, wenden Sie sich mit Ihrer Frage an einen autorisierten Vertriebspartner von Carlo Gavazzi. Die Informationen in diesem Dokument sind nicht bindend hinsichtlich der Produktgewährleistung.
- Die Installation und Wartung dieses Geräts darf nur von qualifiziertem Fachpersonal durchgeführt werden.
- Betreiben Sie das SSR stets innerhalb der Spezifikation, da es andernfalls zu Fehlfunktionen, Beschädigungen oder Brandgefahr kommen kann.
- Für die Verwendung in einer Umgebung mit dem Verschmutzungsgrad 2.
- Sollte das Gerät nicht gemäß der Herstellerangaben verwendet werden, könnte der vom Gerät vorgesehene Schutz beeinträchtigt werden.
- Sicherstellen, dass die Anschlüsse korrekt ausgeführt worden sind, um Fehlfunktionen oder Beschädigungen des Geräts zu vermeiden.
- MicroUSB port nur für interne Zwecke (Firmware)



## NRGC-MBTCP

### NRG Controller with Modbus TCP/IP communication

CARLO GAVAZZI



NRGC\_MBTCP\_inst\_1eat\_02\_22



Datasheet



User Manual

CARLO GAVAZZI LTD  
BLB042, Bulebel Industrial Estate  
Zejtun ZTN 3000, Malta  
www.gavazziautomation.com  
info@gavazziautomation.com  
info: +356 23601.100  
fax: +356 23601.111

Element	Function
Us+ Us-	+24VDC
Push button	Press between 2 to 5s for communication check Press for 3s during power-up for Auto-Addressing (Fig. 1, Fig. 2) Press >10s for default IP address recovery
ON LED	Supply: ON
BUS LED	Ongoing communication with RG..Ns
RUN LED	Module TCP status
ERR LED	Modbus TCP error
ALARM LED	ALARM: ON
Link / RX/TX LEDs	Ongoing ethernet connection
X1, X2	Ethernet ports
BUS	Micro-USB port for internal bus
MAC address	Device MAC address.
COM Settings	Default IP address is printed on side label NetMask : 255.255.255.0 Gateway add.: 192.168.1.254

Element	Funktion
Us+ Us-	+ 24VDC
Push button	Tryk mellem 2 - 5s for kommunikationsskontrol Tryk på 3s under opstart til Auto-adressering (Fig. 1, Fig. 2) Tryk på >10s for gendannelse af standard IP-adresse
ON LED	Forsyning ON
BUS LED	Aktiver kommunikation med RG..Ns
RUN LED	Modul TCP status
ERR LED	Modul TCP fejl
ALARM LED	Alarm ON
Link / RX/TX LEDs	Aktuel kommunikation med hovedkontrollenheden
X1, X2	Ethernet ports
BUS	Micro USB port for intern bus
MAC address	Enhedens MAC-adresse.
COM Settings	Standard-IP-adresse udskrives på sideetiketten NetMask : 255.255.255.0 Gateway add.: 192.168.1.254

Elemento	Función
Us+ Us-	+24VDC
Push button	Pulsar entre 2 y 5 segundos para comprobar la comunicación. Pulsar durante 3 segundos al encender para direccionamiento automático (Fig. 1, Fig. 2) Presione >10s para la recuperación de la dirección IP predeterminada
ON LED	Alimentación ON
BUS LED	Comunicación en curso con relés RG..N
RUN LED	Estado TCP del módulo
ERR LED	Error de módulo TCP
ALARM LED	Alarma ON
Link / RX/TX LEDs	Conexión Ethernet en curso
X1, X2	Puertos Ethernet
BUS	Puerto micro USB para bus interno
MAC address	Dirección MAC del dispositivo.
COM Settings	La dirección IP predeterminada está impresa en la etiqueta lateral NetMask : 255.255.255.0 Gateway add.: 192.168.1.254

Element	Funktion
Us+ Us-	+24VDC
Push button	Drücken Sie zwischen 2 und 5s zum Überprüfen der Kommunikation. Drücken Sie für die Autokonfiguration den Taster 3s während des Bootvorgangs (Fig. 1, Fig. 2) Drücken Sie >10s für die Wiederherstellung der Standard-IP-Adresse
ON LED	Versorgung EIN
BUS LED	Kommunikation aktiv mit den RG..Ns
RUN LED	TCP-Status des Moduls
ERR LED	Modul-TCP-Fehler
ALARM LED	Alarm
Link / RX/TX LEDs	Ethernet aktiv
X1, X2	Ethernet Anschluß
BUS	Mikro USB-Schnittstelle für den internen Bus
MAC address	MAC-Adresse des Geräts.
COM Settings	Die Standard-IP-Adresse ist auf dem seitenseitigen Etikett aufgedruckt NetMask : 255.255.255.0 Gateway add.: 192.168.1.254

### Connection diagram | Tilslutningsdiagrammer | Diagrama de conexiones | Anschlussdiagramme | Diagramme de raccordement | Diagramma delle connessioni | Схема подключения | 连接图

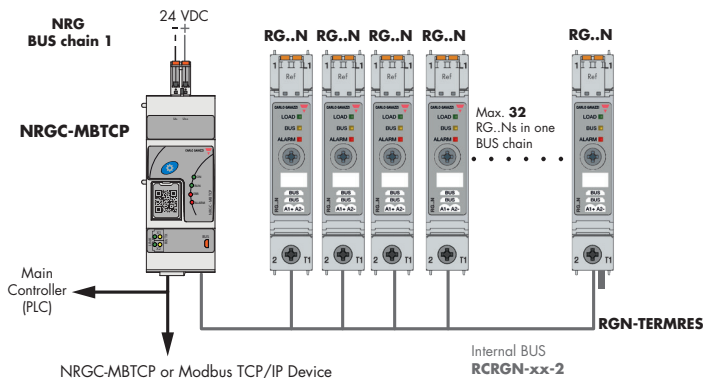

### Dimensions (mm) | Dimensioner (mm) | Dimensiones (mm) | Abmessungen (mm) | Dimensions (mm) | Dimensioni (mm) | Размеры (мм) | 尺寸 (mm)

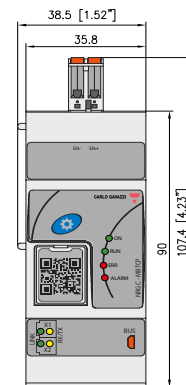
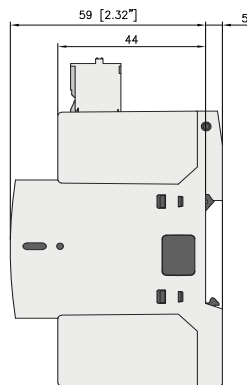

### Structure | Struktur | Estructura | Struktur | Structure | Struttura | Coctab | 结构体

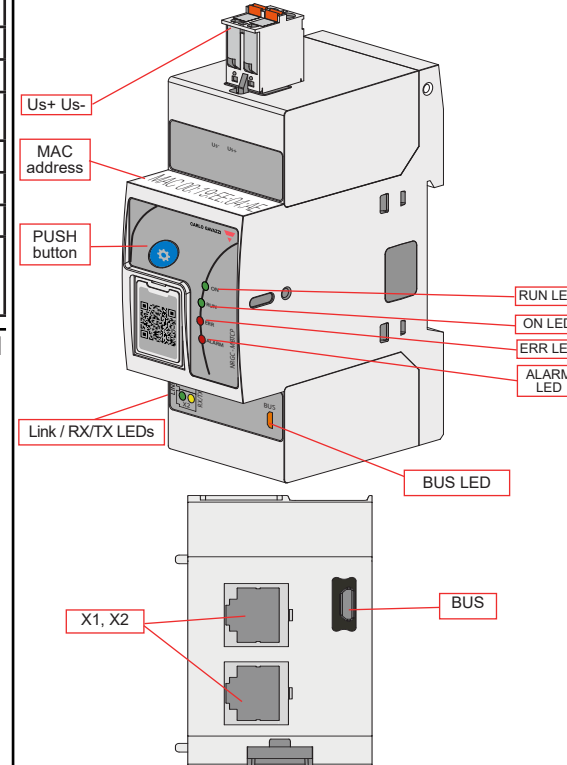

## FRANCAIS

### IMPORTANT

- Pour plus amples détails concernant l'installation, le fonctionnement ou la maintenance du produit et n'apparaissant pas dans cette fiche technique, consulter un concessionnaire agréé Carlo Gavazzi. Les informations contenues figurant dans ce document ne constituent aucune obligation de garantie de quelconque nature.
- Seul un personnel autorisé et qualifié est habilité à installer et à effectuer des opérations de maintenance sur ce produit.
- Pour exploitation en environnement de degré de pollution 2.
- Si l'appareil est utilisé dans des conditions différentes de celles spécifiées par le fabricant, le niveau de protection prévu par l'instrument peut être compromis.
- S'assurer que les connexions sont réalisées correctement dans le but d'éviter toutes dysfonctionnements ou détérioration de l'appareil.
- Le port MicroUSB (BUS) ne doit être utilisé que pour la connexion de bus interne



## ITALIANO

### IMPORTANTE

- Se avete bisogno di informazioni su installazione, funzionamento o manutenzione del prodotto non riportate in questo documento è necessario sottoporre la questione ad un rappresentante autorizzato Carlo Gavazzi. Le informazioni contenute in questo documento non sono da considerare vincolanti per alcuna garanzia sul prodotto.
- L'installazione e la manutenzione di questo dispositivo devono essere effettuate da personale autorizzato e qualificato.
- Per l'impiego in grado di inquinamento 2.
- Qualora l'apparecchio venisse usato in un modo non specificato dal costruttore, la protezione prevista dall'apparecchio potrebbe essere compromessa.
- Assicurarsi che le connessioni previste siano eseguite correttamente al fine di evitare qualsiasi malfunzionamento o danneggiamento dello strumento.
- La porta MicroUSB (BUS) deve essere utilizzata solo per il collegamento del bus interno



## РУССО

### ВАЖНО

- Если Вам требуется информация по электромонтажу, эксплуатации или обслуживанию изделия, не содержащаяся в настоящем Руководстве, обратитесь с Вашим вопросом к местному авторизованному представителю Carlo Gavazzi. Информация в этом документе не считается связанной с любыми гарантиями на изделие.
- Только авторизованный и квалифицированный персонал имеет право установки и обслуживания данного оборудования.
- Для применения при Степени Загрязнения 2.
- При применении прибора способом, отличным от указанного изготовителем, возможно ухудшение защиты, предоставляемой прибором.
- убедиться, что соединения выполнены правильно, во избежание неполадок или повреждения прибора.
- Порт MicroUSB (шина) должен использоваться только для подключения к внутренней шине



## 简体中文

### 重要事项

- 如果您需要本说明文档中未涵盖的产品安装、操作或维护
- 相关信息，请咨询 Carlo Gavazzi 授权代表。本文档中的信息对任何产品保修均无约束力。
- 只允许经过授权的合格人员安装和维护本设备
- 适用于 2 度污染环境
- 如果没有按照制造商的要求去操作，设备的保护功能可能会失效。维护：为了避免任何故障或者损坏仪器，请确保接线正确。
- MicroUSB 端口 (BUS) 只能用于内部总线连接。



Element	Fonction
Us+ Us-	+24VDC
Push button	Appuyez entre 2 et 5s pour vérifier la communication Appuyez pendant 3 s pendant la mise sous tension pour l'adressage automatique (Fig. 1, Fig. 2) Appuyez sur > 10s pour la récupération de l'adresse IP par défaut
ON LED	Alimentation ON
BUS LED	Communication en cours avec RG..Ns
RUN LED	État TCP du module
ERR LED	Erreur TCP du module
ALARM LED	Alarme ON
Link / RX/TX LEDs	Connexion Ethernet en cours
X1, X2	Ports Ethernet
BUS	Port micro USB pour bus interne
MAC address	Adresse MAC de l'appareil.
COM Settings	L'adresse IP par défaut est imprimée sur l'étiquette latérale NetMask : 255.255.255.0 Gateway add.: 192.168.1.254

Elemento	Funzione
Us+ Us-	+24VDC
Push button	Premere tra 2 - 5 secondi per il controllo della comunicazione Premere per 3 secondi durante l'accensione per l'indirizzamento automatico (Fig. 1, Fig. 2) Premere >10s per il ripristino dell'indirizzo IP predefinito
ON LED	Alimentazione ON
BUS LED	In comunicazione con RG..Ns
RUN LED	Stato del modulo TCP
ERR LED	Errore TCP del modulo
ALARM LED	Allarme ON
Link / RX/TX LEDs	Connessione ethernet in corso
X1, X2	Porte Ethernet
BUS	Porta micro USB per bus interno
MAC address	Indirizzo MAC del dispositivo.
COM Settings	L'indirizzo IP predefinito è stampato sull'etichetta laterale NetMask : 255.255.255.0 Gateway add.: 192.168.1.254

Элемент	Функция
Us+ Us-	+24VDC
Push button	Нажимайте от 2 до 5 с для проверки связи. Нажимайте 3 с во время включения питания для автоматической адресации (Fig. 1, Fig. 2) Нажмите > 10 с для восстановления IP-адреса по умолчанию.
ON LED	Питание ВКЛ.
BUS LED	Осуществляется связь с RG..Ns
RUN LED	Статус модуля TCP
ERR LED	Ошибка TCP модуля
ALARM LED	Сигнал тревоги ВКЛ.
Link / RX/TX LEDs	Идет подключение к Ethernet
X1, X2	Порты Ethernet
BUS	Микро-USB порт для внутренней шины
MAC address	MAC-адрес устройства.
COM Settings	IP-адрес по умолчанию напечатан на боковой наклейке NetMask : 255.255.255.0 Gateway add.: 192.168.1.254

基本要素	功能
Us+ Us-	+24VDC
Push button	按2-5秒进行通信检查 在通电期间按3秒进行自动配置 (Fig. 1, Fig. 2) 按 >10 秒恢复默认 IP 地址
ON LED	电源 ON
BUS LED	正在与 RG..Ns 通讯
RUN LED	模块 TCP 状态
ERR LED	模块 TCP 错误
ALARM LED	报警 ON
Link / RX/TX LEDs	正在进行以太网连接
X1, X2	Ethernet 端口
BUS	用于内部总线的微型USB端口
MAC address	设备 MAC 地址
COM Settings	默认 IP 地址打印在侧面标签上 NetMask : 255.255.255.0 Gateway add.: 192.168.1.254

## Mounting | Montering | Montaje | Befestigung | Montage | Montaggio | Монтаж | 安装

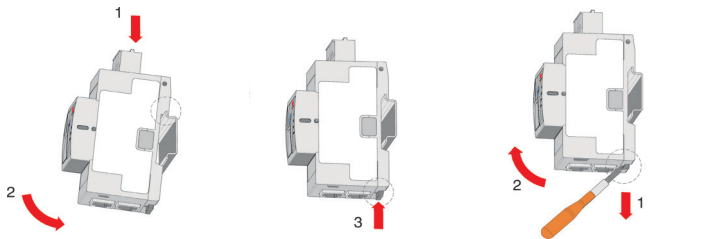

- Mounting on DIN rail
- Montage på DIN-skinne
- Montaje a carril DIN
- Befestigung auf der DIN-Schiene
- Montage sur rail DIN
- Montaggio su guida DIN
- Монтаж на DIN-рейку
- 安装在 DIN 导轨上

- Push to lock
- Pres for at låse
- Empujar para bloquear
- Push-to-Lock Taste
- Pousser pour verrouiller
- Premi per bloccare
- Утопите до защелкивания
- 推入锁定

- Dismounting from DIN rail
- Afmontering fra DIN-skinne
- Desmontaje a carril DIN
- Demontagevonder DIN-Schiene
- Dépose d'un SSR monté sur rail DIN
- Smontaggio da guida DIN
- Демонтаж с DIN-рейки
- 从 DIN 导轨上拆除

## Terminations | Termineringer | Terminales | Anschlüsse | Terminations | Terminali | Клеммы | 端接

	<p><b>Us+, Us-:</b> Use 60/75°C copper (Cu) conductors</p> <p>0.2 - 2.5 mm<sup>2</sup> 22 - 14 AWG X = 12 - 13 mm</p> <p>0.2 - 2.5 mm<sup>2</sup></p> <p>0.5 - 1.0 mm<sup>2</sup> 26 - 12 AWG</p>
	<p><b>X1, X2 :</b> x2 RJ45 shielded plugs   x2 RJ45 skærmede stik   x2 Conexiones RJ45 apantalladas   Abgeschirmer x2 RJ45-Stecker   x 2 Connecteurs blindés RJ45   x2 Spine schermate RJ45   2 шт. RJ45 Экранированные штекеры   x2 RJ45 屏蔽插头</p> <p><b>BUS: RCRGN-xx-2</b></p>
	<p><b>RG-N-TERMRES :</b> To be plugged on the last RG..N on the BUS chain   Tilsluttes den sidste RG..N på BUS-strengen   Debe conectarse en el último RG..N de la cadena del BUS   Abschluss zum Aufstecken auf den letzten RG..N des BUS-Systems   Doit être raccordé sur le dernier RG..N connecté sur le BUS   Da collegare sull'ultimo RG..N sulla catena BUS   Присоединить к последнему RG..N шины   应插接到总线链上最后一个 RG..N</p>

## Auto-addressing of internal bus | Auto-adressering af intern bus | Direccionamiento automático del bus interno | Auto Adressierung des internen Bus | Adressage automatique du bus interne | Indirizzamento automatico del bus interno | Автоматическая адресация внутренней шины | 内部总线自动寻址

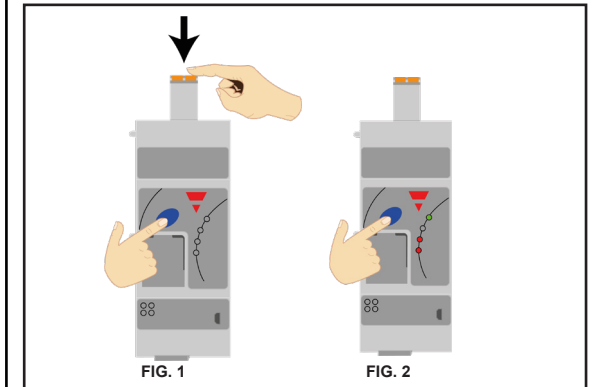

Auto-addressing of RG..Ns is automatically done on start up. This step is only required if bus chain configuration is modified. Refer to User Manual for further info.

- FIG. 1 - Hold blue button during power up.
- FIG. 2 - Release when Alarm LED: ON.

Auto-adressering af RG..Ns udføres automatisk ved opstart. Dette trin er kun påkrævet, hvis der ændres på bus konfigurationen.

- FIG. 1 - Hold den blå knap nede under opstart.
- FIG. 2 - Slip når alarm-LED: TIL.

El auto-direccionamiento de los relés RG..N se lleva a cabo automáticamente al realizar la conexión. Este paso solo se necesita si se modifica la configuración de la cadena de bus.

- FIG.1 - Mantener el botón azul durante el encendido.
- FIG. 2 - Soltar el botón cuando el LED de alarma está encendido.

Automatische Adressierung ist erforderlich sobald die Konfiguration des internen Bus verändert wird. Siehe Bedienungsanleitung für weitere Informationen.

- FIG. 1 - Halten Sie den blauen Taster gedrückt während des Bootvorgangs.
- FIG. 2 - Lassen Sie den Taster los wenn Alarm leuchtet.

L'adressage des RG..Ns se fait automatiquement à la mis sous tension. Cette étape n'est requise que si la configuration du bus est modifiée.

- FIG. 1 - Maintenez le bouton bleu enfoncé pendant la mise sous tension.
- FIG. 2 - Relâcher lorsque la LED d'alarme s'allume.

L'indirizzamento automatico di RG..Ns viene eseguito automaticamente all'avvio. Questo passaggio è necessario solo se viene modificata la configurazione della catena bus.

- FIG. 1 - Tenere premuto il pulsante blu durante l'accensione.
- FIG. 2 - Rilasciare quando LED di allarme: ON.

Автоматическая адресация RG..Ns выполнена автоматически при запуске. Этот шаг требуется только в случае изменения печечной конфигурации шины. Подробнее см. в руководстве пользователя.

- FIG. 1 - Удерживайте нажатой синюю кнопку во время включения питания
- FIG. 2 - Отпустите, когда светодиодный индикатор тревоги: ВКЛ.

系统开启时地址将自动分配给RG..N固态继电器。这个步骤只有当总线配置被调整后才会需要执行。

- FIG. 1-通电时按下蓝色按钮。
- FIG. 2-报警LED亮时释放。

UK Importer Address:  
Carlo Gavazzi UK Ltd  
4.4 Frimley Business Park,  
Frimley, Camberley, Surrey,  
GU167SG  
sales@carlo gavazzi.co.uk